

JOZZON 膜元件安装与操作说明

1. 装卸准备

首先应设计标示压力容器和膜元件安装位置的示意图,以便于确定每支压力容器和膜元件所处的相对位置。建议装卸元件前还应准备下列物品:安全橡胶靴、橡皮手套、防护眼镜、内六角扳手、管钳、剪子、钳子、甘油等。

(1) 除去上游进水管路所有的灰尘、油脂、金属碎屑等,应对进水管路和反渗透压力容器进行化学清洗,以保证所有的异物均被有效除去。

(2) 元件安装前,应该让经预处理系统的合格水流过膜压力外壳一段时间,同时检测进入水质是否符合膜元件进水规范要求,检查管路是否有泄漏或污染。

(3) 用干净水冲洗压力容器,除去灰尘和沉积物。如果需要进一步清洗,可使用50%甘油水溶液擦拭压力容器内壁。

(4) 安装元件前,务必保证安装和投运系统的所有零部件和药剂齐全,预处理系统运转正常。否则不要打开膜元件包装。

2. 安装元件

(1) 从包装箱内取出膜元件,检查元件上的Y型密封圈位置和方向是否正确(Y型密封圈开口方向必须面向进水方向)。

(2) 将膜元件两个端头涂抹少量润滑剂,沿原水水流方向从压力容器进水端平行地推入,直到元件Y型密封圈一端露在压力容器进水端外面约10公分左右。注意必须始终从压力容器进水端安装元件,如(图一)所示。

(3) 将元件间的连接器插入元件产水中心管内,可在接头“O”形圈上涂抹少量的润滑剂,也可直接用合格预处理水润湿替代。

(4) 托住第二只元件并让第一支元件上的内接头插入元件中心产水管内,如(图二)所示;此时不能让连接内接头承受元件的重量,平行将元件推入压力容器内直到第二支元件大约露在外面10公分左右。以此类推,直到所有元件装入压力容器内,如(图三)所示。

(5) 在压力容器浓水端安装膜壳端板,定位端板时应参考压力容器制造商的示意图。

(6) 认真地检查元件适配器上的“O”形圈,将元件适配器插入浓水端板内,应仔细定位压力容器浓水端端板,对准元件内接头将浓水端板组合件平行推入压力容器。按照压力容器制造商的示意图,安装端板卡环。

(7) 从进水侧将膜元件推向浓水侧,直到第一支膜元件与浓水端板牢固接触。在安装进水端板前,建议用调整片调节膜元件和端板间的间隙。



图 一



图 二

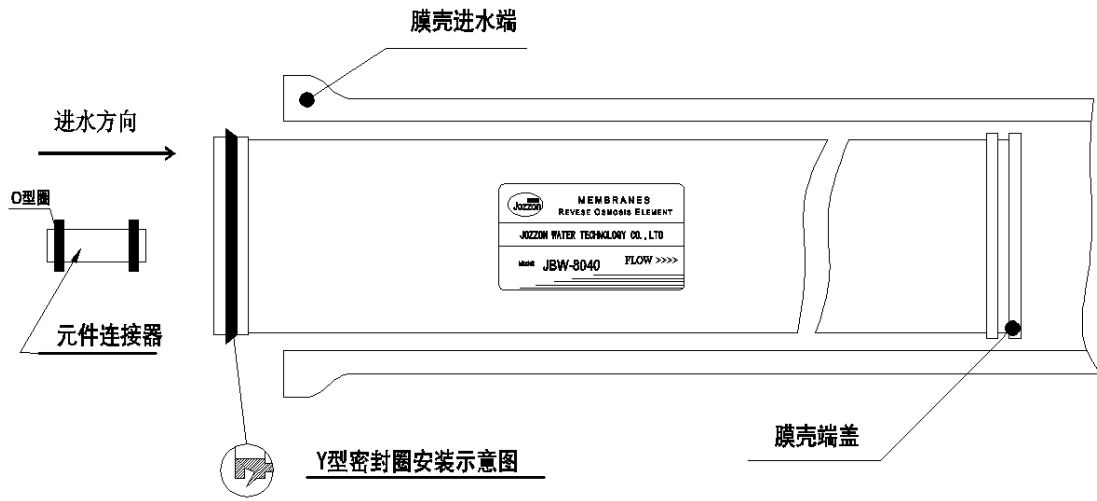

图 三

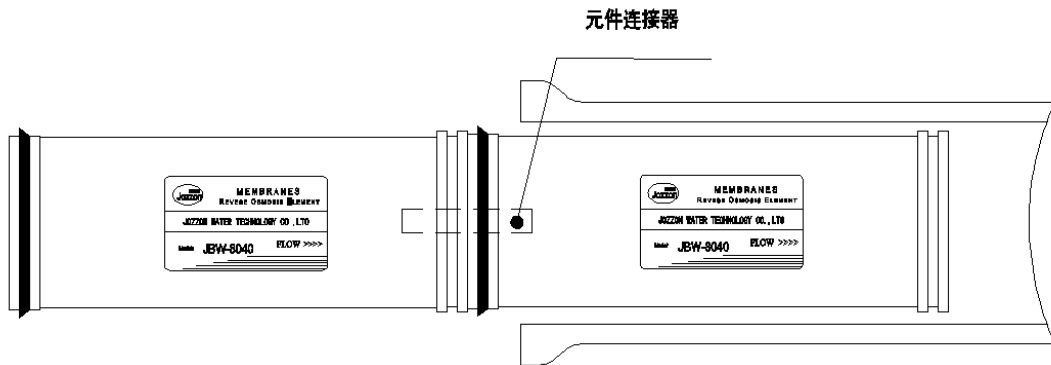

调整垫片安装示意图

3. 拆卸元件

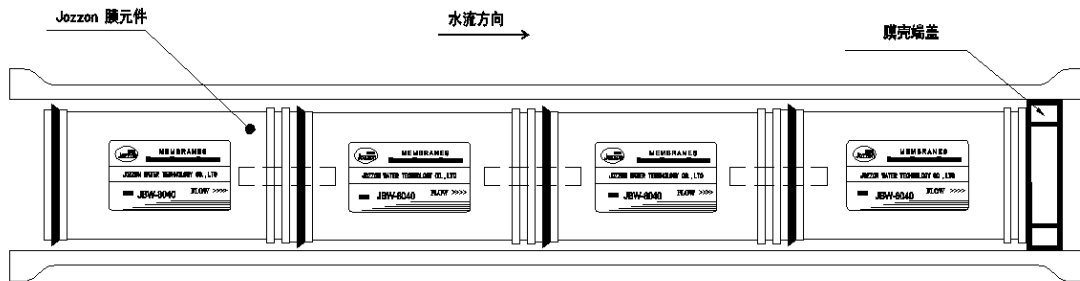
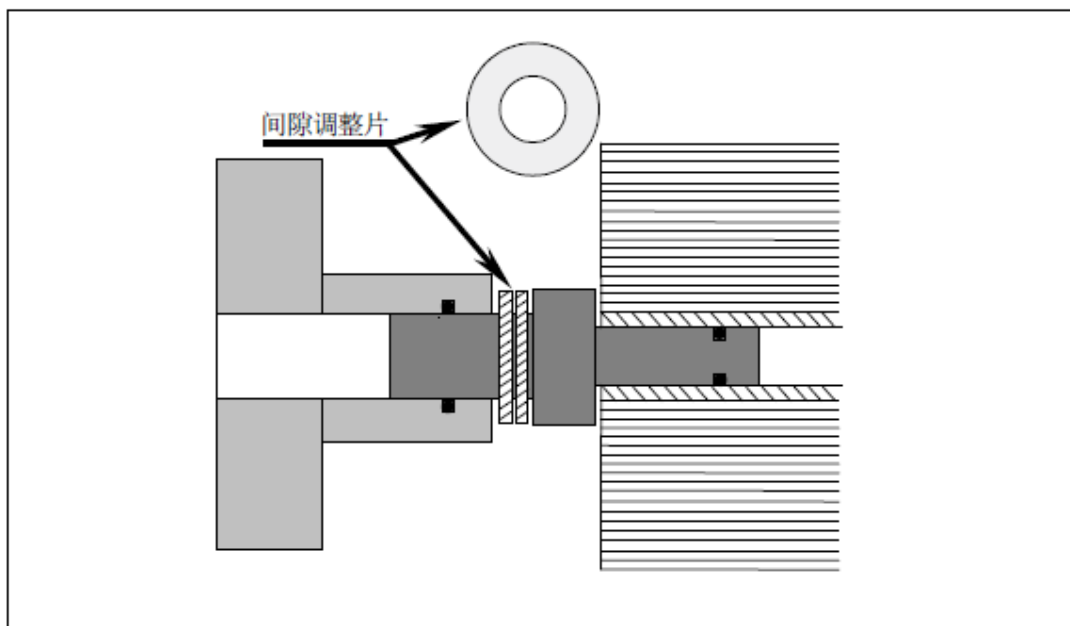
从系统压力容器中拆卸膜元件时，应按如下方法执行：

(1) 首先拆掉压力容器两端外接管路，按规范拆卸压力容器端板，将拆下的部件编号记录并按次序放置。

(2) 必须从压力容器进水端将膜元件依次推出，每次仅推出一支元件，避免使用坚硬的工具。

(3) 卸下的膜元件清洗干净后，应保存在8-35℃的阴暗室内，将其浸泡在1%亚硫酸氢钠溶液中，避免膜被氧化。如超过3天不使用，则用1%亚硫酸氢钠冲洗后真空密封保存。